

# Umdrehungszähler, Längenzähler, Hubzähler

Typ 225



- Für Längenzählung PTB zugelassen
- Anzeige 6-stellig
- Große Ziffern 6,5 mm
- Tastrückstellung
- Zähler mit Aufhängevorrichtung
- Verstellbares Gegengewicht
- Anzeige 6-stellig m/dm oder m/cm
- Tastrückstellung

## TECHNISCHE DATEN

|                      |   |
|----------------------|---|
| Anzeige              | 6 stellig   |
| Ziffernhöhe          | 6,5 mm  |
| Grundplatte          | Stahlblech, brüniert  |
| Gehäuse              | Metalldruckguss   |
| Kappe                | Kunststoff (ASB) grau   |
| Gewicht              | ca. 750 g   |
|                      | Zähler mit Aufhängevorrichtung und Auflagengewicht ca. 2.400 kp. Das Auflagengewicht ist zur Regulierung des Auflagedruckes verschiebbar. |
| Zählweise            | + (-), Hubzähler +  |
| Übersetzung          | 1:1, Längenzähler 1:5 oder 1:50   |
| Drehzahl maximal     | 10.000 Zahlen/min, Hubzähler 800 Hübe/min   |
| Drehmoment           | 1,2 Ncm, Hubzähler 8,0 Ncm  |
| Schaltwinkel         | mind. 38° max 55° (nur Hubzähler)   |
| Rückstellung (Reset) | Tasterrückstellung, gegen ungewolltes Betätigen gesichert   |
| ⚠                    | Rückstellaste darf während des Laufes nicht gedrückt werden!  |

## MASSZEICHNUNG Zähler

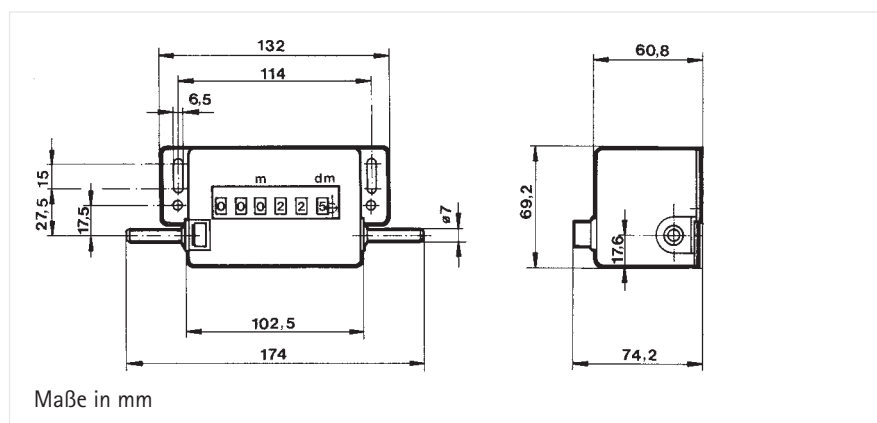

# Typ 225

## Technische Daten

MASSZEICHNUNG  
Zähler mit Aufhängevorrichtung

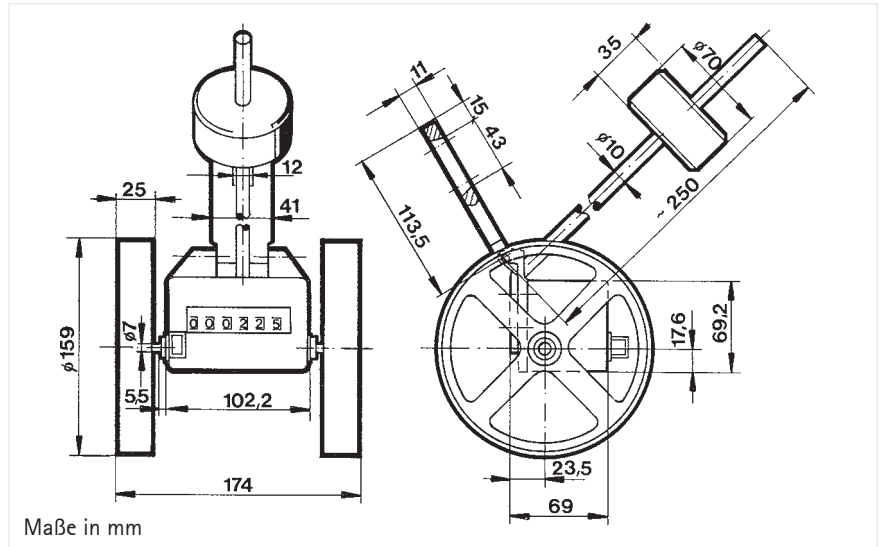

Maße in mm

### BESTELLANGABEN

|   | Antrieb | Dreh-<br>richtung | Anzeige            | Übersetzung<br>1:1<br>Art.-Nr. | Übersetzung<br>1:5<br>Art.-Nr. | Übersetzung<br>1:10<br>Art.-Nr. | Übersetzung-<br>1:50<br>Art.-Nr. |
|---|---------|-------------------|--------------------|--------------------------------|--------------------------------|---------------------------------|----------------------------------|
| Umdrehungszähler                        | 1       | Bz                | 999 999            | 0 225 001                      | -                              | 0 225 021                       | -                                |
|   | 1       | Bw                | 999 999            | 0 225 002                      | -                              | 0 225 022                       | -                                |
| Längenzähler                            | 1       | Bz                | 99 999,9 m/dm      | -                              | 0 225 003 m/dm                 | -                               | 0 225 007 m/cm                   |
|   | 1       | Bw                | 99 999,9 m/dm      | -                              | 0 225 004 m/dm                 | -                               | 0 225 008 m/cm                   |
| Längenzähler<br>mit Aufhängevorrichtung | 1       | Bz                | 99 999,9 m/dm      | -                              | 0 225 501 m/dm                 | -                               | 0 225 505 m/cm                   |
|   | 1       | Bw                | 99 999,9 m/dm      | -                              | 0 225 502 m/dm                 | -                               | 0 225 506 m/cm                   |
| Hubzähler                               | 1       | Bz                | 999 999            | 0 225 301                      | -                              | -                               | -                                |
|   | 1       | Bw                | 999 999            | 0 225 302                      | -                              | -                               | -                                |
| Hubhebel                                |         |                   | Art.-Nr. 0 600 005 | Weitere Hubhebel siehe Zubehör |                                |                                 |                                  |
| Einbaurahmen                            |         |                   | Art.-Nr. 1 250 056 | Beschreibung siehe Zubehör     |                                |                                 |                                  |

\* Auf Anfrage  
Messräder siehe Zubehör, Messräder sind im Lieferumfang nicht enthalten